

Suomen Melonta- ja Soutuliitto ry, Finlands Paddling och Roddförbund rf

Suomen Melonta- ja Soutuliiton (SMSL) coastal-soudun kansalliset
lajikohtaiset säännöt

Hyväksytty 24.4.2024

1. Yleistä

Nämä coastal-soudun lajikohtaiset säännöt sisältävät lajikohtaiset sovellutukset Suomen Melonta- ja Soutuiliiton (SMSL) yleisiin kilpailusääntöihin ja kansalliset sovellutukset Kansainvälisen soutuiliiton (FISA, jäljempänä World Rowing tai WR) coastal-soudun yksittäisiin kilpailusääntöjen määräyksiin.

Säännöissä viitataan dokumentteihin:

SMSL:n [yleiset kilpailusäännöt](#) [SMSL] ja APPENDIX R18 Coastal Rowing Competition Regulations ja R19 Beach Sprint Rowing Regulations, Event Regulations and/or [Departures from the World Rowing Rules of Racing](#), World Rowing Rule Book, February 2021. [WR]

Mahdollisten päällekkäisyyksien esiintyessä sääntöjen noudattamisjärjestys on seuraava:

1. **SMSL:N YLEISET KILPAILUSÄÄNNÖT [SMSL]**
2. **COASTALSODUN SÄÄNNÖT [COASTAL-SM]**
3. **VOIMASSA OLEVAT WORLD ROWING COASTAL-SODUN KILPAILUSÄÄNNÖT [WR]**

Kaikkien kilpailuihin osallistujien tulee noudattaa voimassa olevia eettisiä sääntöjä ja antidopingsäännöstöjä.

Nämä säännöt ovat voimassa coastal-soudun SMSL:n mestaruuskilpailuissa, jotka ovat SM- kilpailuja, joissa kilpaillaan nuorten Suomen mestaruuksista (NSM), yleisen sarjan (seniorit) Suomen mestaruuksista (SM) tai mastersien Suomen mestaruuksista (Masters SM). Niitä voidaan käyttää soveltuvin osin myös muissa kansallisissa kilpailuissa.

2. Poikkeukset SMSL:n sääntöihin

2.1. Urheilijan osallistumisoikeus

Melonta- ja Soutuiliiton (SMSL) coastal-soudun Suomenmestaruuskilpailut (SM) ovat avoimia kansainvälisiä kilpailuja Beach Sprinttiä lukuun ottamatta. SM-mitalit jaetaan vain SM-kelpoisten urheilijoiden kesken.

2.2. SMSL kappale 4.3 Yhdistelmäjoukkueet

Eri seurojen urheilijoista koostuvat joukkueet voivat kilpailla coastalin endurance-mestaruuskilpailujen (SM) yhteydessä, mutta vain seurajoukkueet palkitaan mestaruusmitaleilla.

2.3. kappale 2.3.4 Lähdön osallistujamäärän mestaruusarvo vaatimus

Määräaikaisena poikkeuksena kauden 2025 loppuun asti coastal-soudun SM-lähdöllä on mestaruusarvo, vaikka lähtöön osallistuisi vähemmän kuin kolme venekuntaa.

3. Poikkeukset World Rowing APPENDIX R18 (Coastal Rowing Competition Regulations) ja APPENDIX R19 (Beach Sprint Rowing Regulations...) sääntöihin

3.1. Appendix R18, kohta 2 Soveltaminen

World Rowing sääntöjä käytetään myös SM-kilpailuissa alla luetelluin poikkeuksin.

3.2. Appendix R18, kohta 7 ikäsarjat

- Yleinen sarja eli seniorit (miehet, naiset ja sekajoukkue)
- Juniorisarja (U19, miehet, naiset ja sekajoukkue) on järjestettävä SM-kilpailuissa alle 19-vuotiaille (sinä vuonna 18 vuotta täyttävälle tai nuoremmille)
- 50+ Masters-sarja (miehet, naiset ja sekajoukkue). Masters sarjan venekunnan ikä lasketaan kisakauden iän mukaisesti (ikä kuluvana vuonna 31.12). Useamman soutajan veneluokassa ikä määräytyy soutajien yhteisikä jaettuna soutajien määrällä, venekunnan keski-ikä on oltava 50+. Perähenkilön ikää ei huomioida ikäsarjan määrittelyssä.

3.3. Appendix R18 kohdat 9 ja 10, veneluokat

Coastal Endurance SM-kilpailun veneluokat ovat:

Yleinen sarja (seniorit)	Junioriluokissa	50+ Masters-sarjassa
CM1x	CM1x	CM1x
CW1x	CW1x	CW1x
CM2x	CMix2x	CM2x
CW2x	CMix4x+	CW2x
CMix2x		CMix2x
CW4x+		CMix4x+
CM4x+		

3.4. Appendix R18 kohta 13 c-ii, pelastusliivit

Termi "Life-jacked" tulkitaan kelluntapukineeksi.

3.5. Appendix R18 kohta 13 d, venenumerot

Kilpailijoiden täytyy käyttää coastal-kilpailuissa liiton hyväksymää, kiinteää, yksilöllistä venenumeroa. Yksilöllisen venenumeron saa rekisteröimällä veneensä SMSL:oon. Veneen rekisteröinnistä on lisätietoa ja ohjeet liitteessä [COASTAL_VENENUMERO] Mikäli ulkomaalaisia veneitä osallistuu kilpailuun, niille tehdään kilpailukohtainen numerointi vedenkestävällä teipillä.

3.6. Appendix R18 kohta 13 e, venekuntanumerot

Veneisiin ei kiinnitetä erillistä WR:n säännöissä määriteltyä venekuntanumeroa.

3.7. Appendix R18 kohta 19, mainonta

Soutajan tulee käyttää seuransa kilpailuasua tai tuomarineuvoston hyväksymää kilpailuasua. Venenumeron alaosassa on SMSL:llä oikeus mainospaikkaan WR:n sääntöjen määrittelemällä tavalla.

3.8. Appendix R18 kohta 25, lähtö

Kilpailulähtö suoritetaan yhteislähtönä yhdessä tai useammassa erässä.

Lähtäjän avustajineen on sijoitettava siten, että kaikki venekunnat näkevät helposti lähtömerkin ja kuulevat lähtökomennot.

Lähtö voidaan suorittaa Appendix R18, kohdassa 24 kuvatun mukaisesti tai kevyemmällä tavalla seuraavasti:

Lähdön hetkellä venekuntien tulee olla lähtölinjan takana. Venekunta on ylittänyt lähtölinjan, kun veneen keula on lähtölinjan etupuolella.

1. Kolme minuuttia ennen lähtöä, lähtäjä antaa kuuluvan ennakkovaroituksen; ”kolme minuuttia lähtöön”
2. Minuutti ennen lähtöä, lähtäjä nostaa lähetyslipun ylös ja antaa kuuluvan ennakkovaroituksen; ”minuutti lähtöön”
3. Lähtöhetkellä lähtäjä antaa kuuluvan äänimerkin ja laskee lähetyslipun

Lähtö on videoitava lähtöviivalta, jotta mahdolliset varaslähdöt voidaan tarkistaa jälkikäteen.

Videointi on järjestettävä niin, että 1: videotallenteesta voi erottaa kaikki veneet ja venenumerot ja 2: siinä näkyy ja kuuluu lähtömerkki.

3.9. Appendix R18, kohdat 17, 18, 35–41, tuomarineuvoston (jury) kokoonpano SM-kilpailuissa

Olympia- ja coastal-lajijaosto nimeää tuomarineuvoston jäseniä ohjaavan ylituomarin SM-kilpailuihin Kilpailu- ja tuomarivaliokunnan (KTV) päätettäväksi. Ylituomari kutsuu 1-2 henkilöä tuomarineuvoston jäsenyyteen neuvoteltuaan kilpailun järjestävän seuran kanssa. Järjestävä seura nimeää kaksi muuta tuomarineuvoston jäsentä. Kilpailun johtaja voi kuulua tuomarineuvostoon. Ylituomarilla on oltava riittävä coastal-soudun sääntötuntemus.

Ylituomarilla on oltava riittävä coastal-soudun sääntötuntemus. [COASTAL-SM], [SMSL], [World Rowing]

3.10. Beach Sprint sääntöjen (Appendix R19) sovellukset

3.10.1. Appendix R19 kohta 5, ikäsarjat

- Yleinen sarja eli seniorit (miehet, naiset ja sekajoukkue)
- Juniorisarja (U19, miehet, naiset ja sekajoukkue) on järjestettävä SM-kilpailuissa alle 19-vuotiaille (sinä vuonna 18 vuotta täyttävälle tai nuoremmille)
- 50+ Masters-sarja (miehet, naiset ja sekajoukkue). Masters sarjan venekunnan ikä lasketaan kisakauden iän mukaisesti (ikä kuluvana vuonna 31.12). Useamman soutajan veneluokassa ikä määräytyy soutajien yhteisikä jaettuna soutajien määrällä, venekunnan keski-ikä on oltava 50+. Perähenkilön ikää ei huomioida ikäsarjan määrittelyssä.

3.10.2. Appendix R19 kohta 6, veneluokat

Beach Sprintin SM-kilpailujen veneluokat ovat:

Yleinen sarja	junioriluokissa U19	50+ Masters-sarjassa
CM1x	CM1x	CM1x
CW1x	CW1x	CW1x
CMix2x	CM2x	CMix2x

Cmix4x+	CW2x	Cmix4x+
	CMix2x	

3.10.3. Appendix R19 kohta 13, tuomarineuvoston (jury) kokoonpano

Tuomarineuvoston kokoonpano on todettu edellä kohdassa 3.9.

3.10.4. Appendix R19 kohta 14, soutajien kilpailuasua

Soutajan tulee käyttää seuransa kilpailuasua tai tuomarineuvoston hyväksymää kilpailuasua. Joukkueveneessä kilpailijoiden asujen on oltava yhtenevät.

3.10.5. Appendix R19 kohdat 19–20, 23, lähtö ja maali

Mikäli rannan ominaisuudet antavat aiheita epäillä rantautumistilanteessa normaalia suurempaa riskiä kaluston vaurioitumiselle tai kilpailijan turvallisuudelle tulee järjestäjän varustaa rantautumis- ja veneeseen nousupaikan turvallisuus matolla tai vastaavalla suojauksella. Suojauksen leveys rantaviivan suunnassa on oltava vähintään 10 metriä.

4. SM-kilpailujen järjestäminen

4.1. Veneiden paino ja punnitus

Veneitä ei tarvitse punnita, mutta rekisteröinnin (ks. alla viite 3) yhteydessä ilmoitetun valmistajan määrittämän lisäpainon mukanaolo voidaan tarkistaa ennen ja jälkeen kilpailun. Rekisteröidyn lisäpainon puuttuminen tarkastuksessa estää veneen käytön kilpailussa ja johtaa kilpailusuorituksen hylkäämiseen. Ulkomailla rekisteröidystä veneestä tulee olla luotettava tieto valmistajan määrittämästä veneen minimipainon saavuttamiseen tarvittavasta lisäpainosta.

4.2. Endurance-matkan kilpailulähdön toteuttaminen useammassa erässä

Samojen sarjojen ja veneluokkien suoritukset tulee toteuttaa mahdollisimman tiiviissä aikataulussa, jotta olosuhteet olisivat tasapuoliset.

4.3. Coastal Beach Sprint yhteiskäyttöveneet

Coastal Beach Sprint -kilpailu soudetaan kilpailujärjestäjän tarjoamilla veneillä. On suositeltavaa, että kilpailun järjestäjä varaa kolme kappaletta kutakin veneluokkaa kilpailijoiden yhteiskäyttöön. Veneistä yksi on varavene, jota käytetään vain rikkoutuneen veneen korvaamiseen. Järjestäjän on kerrottava veneiden säädöt (tappiväli, hankainkorkeus, hankainkulma) kilpailukutsussa (liitteessä on kuvattu säätöjen mittaustapa). Yhteiskäyttöveneistä kukin venekunta saa säätää ainoastaan jalkatukia. Joukkueiden toivotaan käyttävän omia airoja.

4.4. Vaativat sääolosuhteet

Mikäli sääolosuhteet muodostavat kilpailijoille turvallisuusriskin, järjestäjä voi vaatia kelluntapukineiden käyttöä soutajien päällä kilpailusuorituksen aikana.

5. Viitteet

[SMSL] [Yleiset-kilpailusaannot-hyväksytyt-1_2024](#)

[WR] <https://worldrowing.com/technical/rules/2021-rule-book/>

[COASTAL_VENENUMERO] <https://www.melontajasoutuiliitto.fi/lajit/coastal-soutu/coastal-vene->

6. Liite

Beach Sprint -veneiden säätöjen mittaustapa.

Liite. Beach Sprint -veneiden säätöjen mittaustapa.

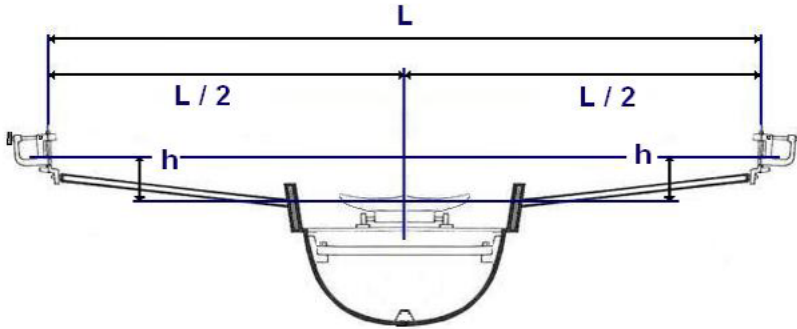

L = Hankaintappien välinen etäisyys eli tappiväli, engl. span (kuva yläpuolella)

Mitataan keskeltä tappia niin pituus- kuin leveysuunnassa. Tarkistettava, että molemmat tapit ovat yhtä kaukana veneen keskilinjasta. Suositusmitta 159-160 cm.

h = Hankainkorkeus, engl. swivel height (kuva yläpuolella)

Etäisyys hankaimen svirvelistä penkkiin. Mitataan svirvelin alaosan yläpinnasta (jossa airo lepää) ylimmästä kohdasta penkin istuinosan alimpaan kohtaan. Vasen svirveli oltava 1-2 cm korkeammalla kuin oikea. Ilmoitettava molempien svirvelien korkeus erikseen. Suositus 17-19 cm.

Hankainkulma (kuva alapuolella)

Ennen hankainkulman mittaamista pitää varmistaa, että hankaintapit ovat horisontaalisesti suorassa veneen pituussuuntaan nähden. Myös veneen keskilinjasta katsottuna hankaintapin pitää olla horisontaalisesti suora tai noin 1° ulospäin. Hankainkulma mitataan hankaimen svirvelistä kulmamittarilla (mikä tahansa soutuun tarkoitettu hankaimen svirvelin kulmamittari). Ennen hankainkulman mittausta kulmamittari pitää nollata veneen pohjaan pituussuunnassa. Nollaus tulee tehdä keskeltä venettä, esim. jalkatukien edestä. Suositus 3-5 °.

